

Freno de pinza DT 500 FEM ... NC

RINGSPANN®

accionamiento por muelle – liberación electro hidráulica

Freno de tambor según DIN 15 435



La imagen muestra el freno con todos los accesorios

94-1

Características

Código

Freno de pinza	D
Freno de tambor	T
Tamaño del bastidor 500	500
Accionamiento por muelle	F
Liberación electro hidráulica	E
Ajuste manual del desgaste de las zapatas	M
Activadores disponibles	455
455 y 456	456
Material: fundición	NC

Ejemplo de pedido

Freno de pinza DT 500 FEM, activador 456, material: fundición

DT 500 FEM - 456 - NC

Datos técnicos

	Freno de pinza DT 500 FEM ... NC	
	con activador 455	con activador 456
Diámetro del tambor de freno	Par de frenado	Par de frenado
mm	Nm	Nm
500	2500	4170
Fuerza de apriete	12500 N	20800 N
Par de frenado ajustable (opcional)	20 - 100%	20 - 100%
Potencia nominal	370 W	590 W
Cantidad de aceite	4,5 l	11 l
Tensión	230/400 V	230/400 V
Peso	130 kg	156 kg

Los pares de frenado que se muestran en la tabla se basan en un coeficiente de fricción teórico de 0,4.

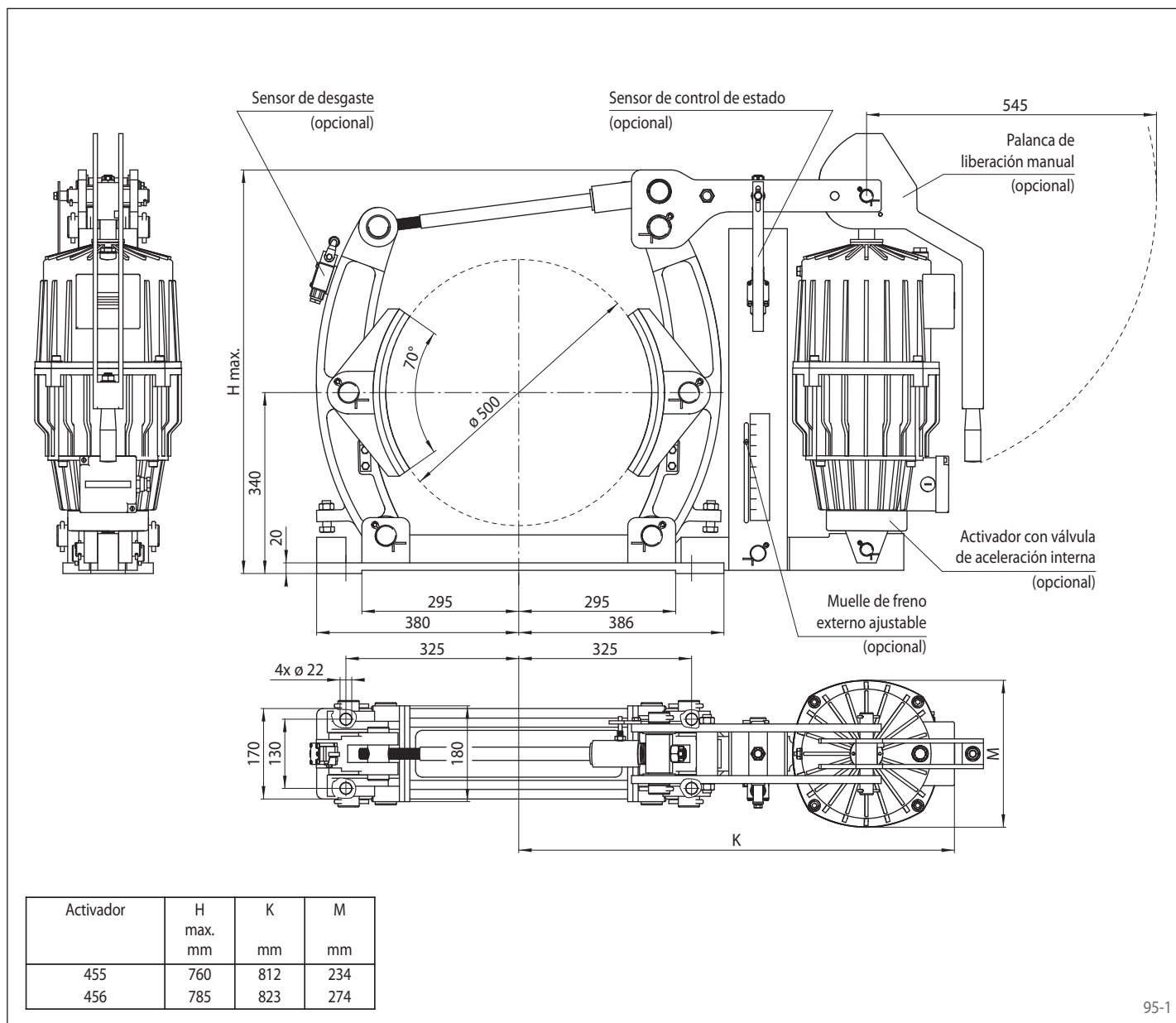

95-1

Accesorios

- Muelle de freno externo ajustable
- Sensor de desgaste
- Sensor de control de estado
- Palanca de liberación manual
- Activador con válvula de aceleración interna
- Activador resistente a altas temperaturas
- Protección contra corrosión
- Zapatas y tambores de freno más anchos